

LM TAPE - TBM TAPE

CARATTERISTICHE TECNICHE

- Alimentazione: Trifase/Monofase
- Potenza installata: 0,25 kW
- Protezione elettrica: IP54
- Produzione media: 1000 scatole/ora
- Velocità di trasferimento scatola: ~22mt/min

TECHNICAL FEATURES

- Power supply: Triple-phase/Single-phase
- Installed power: 0.25 kW
- Electrical protection: IP54
- Average production: 1000 boxes/hour
- Box transfer speed: ~22m/min

CARACTERISTIQUES TECHNIQUES

- Alimentation: Triphas e/Monophas e
- Puissance install e: 0,25 kW
- Protection lectrique: IP54
- Production moyenne: 1000 caisses/heure
- Vitesse de transfert de la caisse: ~22m/min

TECHNISCHE DATEN

- Speisestrom: Drehstrom/Einphasenstrom
- Installierte Leistung: 0,25 kW
- Schutzart: IP54
- Durchschnittliche Leistung: 1000 Kartons/Std
- Transportgeschwindigkeit der Kartons: ~22m/min

CARACTERISTICAS TECNICAS

- Alimentación: Trifásica/Monofásica
- Potencia instalada: 0,25 kW
- Protección eléctrica: IP54
- Producción promedio: 1000 cajas/hora
- Velocidad de desplazamiento caja: ~22m/min

ТЕХНИЧЕСКИЕ ХАРАКТЕРИСТИКИ

- Подключение: Три фазы/ Одна фаза
- Установленная мощность: 0,25 кВт
- Электрическая защита: IP54
- Средняя производительность: 1000 коробов/час
- Скорость перемещения короба: ~22 м/мин

LM TAPE

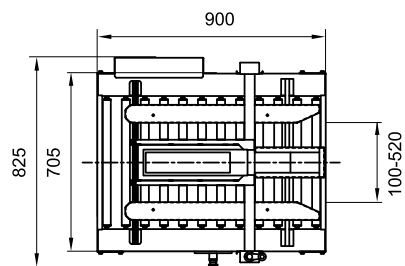
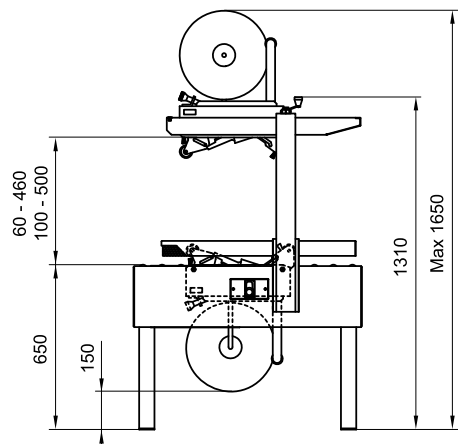

TBM TAPE

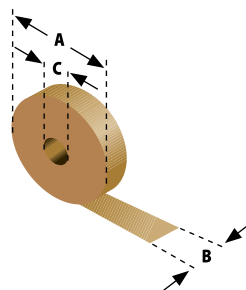
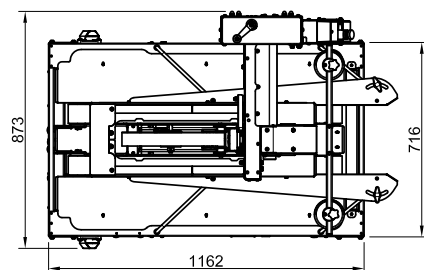
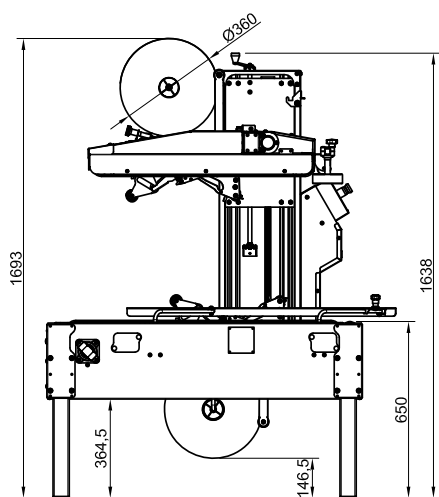

TAPE HEAD

A	360 mm
B	25 - 50 - 75 mm
C	76 mm
S	25 - 38 - 50 - 75 mm

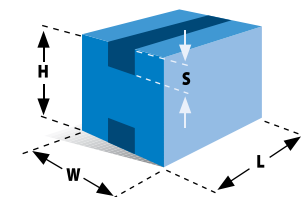

	TAPE LM 50		TAPE LM 52		TAPE LM 67		TAPE LM 82		TAPE TBM 52		TAPE TBM 67	
	min	MAX	min	MAX	min	MAX	min	MAX	min	MAX	min	MAX
L	150 mm	∞	150 mm	∞	150 mm	∞	150 mm	∞	150 mm	∞	150 mm	∞
W	100 mm	500 mm	100 mm	520 mm	100 mm	670 mm	100 mm	820 mm	120 mm	520 mm	155 mm	670 mm
H	100 mm	500 mm	100 mm	520 mm	120 mm	670 mm	120 mm	820 mm	100 mm	520 mm	100 mm	670 mm



LM TAPE

TBM TAPE

www.ramsstudio.sm



UN GRUPPO A DIFESA DEI TUOI PRODOTTI

A GROUP IN DEFENSE OF YOUR PRODUCTS

UN GROUPE POUR PROTEGER VOS PRODUITS

ZUM SCHUTZ IHRER PRODUKTE

UN GRUPO EN DEFENSA DE SUS PRODUCTOS

КОМАНДА ДЛЯ ЗАЩИТЫ ТВОЕЙ ПРОДУКЦИИ



Imballaggi 2000 S.r.l

00173 Roma - Via Giusto Fontanini, 84A
Tel +39 067231257 R.A. - Fax +39 067231339
www.imballaggi2000.it



It_ The information reported here is not binding. Fr_ Les indications fournies ne sont pas contraignantes. De_ Die Angaben sind unverbindlich. Es_ Las indicaciones presentadas no nos comprometen. Ru_ Предоставленная информация не является обязательной.

LM TAPE

It_ Nastratrici automatiche autodimensionanti che sigillano con nastro autoadesivo la parte superiore ed inferiore delle scatole di tipo americano a formato variabile.

En_ Automatic random cardboard box sealers using self-adhesive tape to close the top and bottom of American-style boxes in variable formats.

Fr_ Fermeuses automatiques dimensionnement automatique fermant, par ruban adhésif, les parties supérieure et inférieure des caisses américaines multiformat.

De_ Automatische Faltschachtel-Verschließmaschinen mit Selbstklebeband und automatischer Anpassung an unterschiedliche Faltschachtelbreiten und Höhen.

Es_ Precintadora automática, con regulación automática, que precinta con cinta autoadhesiva la parte superior e inferior de cajas de tipo americano de formato variable.

Ru_ Автоматический заклещик коробов с автоматической регулировкой под размер короба. Заклейка коробов различного размера происходит скотчем - снизу и сверху.



TBM TAPE

It_ Nastratrice semiautomatica autodimensionante che sigilla con nastro autoadesivo la parte superiore ed inferiore di scatole a formato variabile.

En_ Semi-automatic random cardboard box sealer using self-adhesive tape to close the top and bottom of boxes in variable formats.

Fr_ Fermeuse semi-automatique dimensionnement automatique fermant, par ruban adhésif, les parties supérieure et inférieure de caisses carton multiformat.

De_ Halbautomatische Verklebemaschine mit Selbstklebeband für Deckel und Bodenverschluss von Kartons mit wechselnden Formaten, mit automatischer Anpassung.

Es_ Precintadora semiautomática con dimensionamiento automático, que sella con cinta autoadhesiva la parte superior e inferior de cajas de formato variable.

Ru_ Полуавтоматический заклещик с автоматической регулировкой под размер короба. Заклеивает низ и верх коробки разного размера.

